

Einen Test erstellen

Berühren Sie die Schaltfläche **NEUER TEST (NEW TEST)** auf dem Startbildschirm. Folgen Sie zur Eingabe der Testinformationen und zum Laden der Kartusche den Anweisungen auf dem Bildschirm.

NEW TEST

Ergebnisse und Testbericht anzeigen

1. Berühren Sie die Registerkarte **ERGEBNISSE (RESULTS)**.
2. Wählen Sie die anzuzeigenden Tests aus.
3. Berühren Sie **BERICHT (REPORT)**, um einen Testbericht anzeigen zu lassen.
4. Berühren Sie **Speichern (Save)**, um einen Testbericht zu speichern.
5. Berühren Sie **Drucken (Print)**, um einen Testbericht zu drucken.

REPORT

System herunterfahren

HINWEIS: Starten Sie das System nach Bedarf oder gemäß dem wöchentlichen Wartungsplan neu. Achten Sie dabei darauf, dass aktuell keine Tests laufen.

1. Berühren Sie im Startmenü von Windows das Ein/Aus-Symbol und wählen Sie **Herunterfahren (Shut Down)**.
2. Warten Sie etwa 10 Sekunden ab, bis Microsoft Windows heruntergefahren ist, und drücken Sie dann den Netzschalter auf der Rückseite des Touchscreens.
3. Drücken Sie den Netzschalter auf der Rückseite des GeneXpert-Instruments.

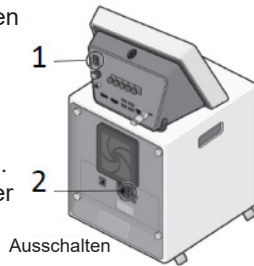

Kolben und Fächer reinigen

Frequenz: Einmal im Vierteljahr

Eine ausführliche Anleitung finden Sie im Benutzerhandbuch.

1. Berühren Sie **ADMIN > Instrument > Kolbenwartung (Plunger Rod Maintenance)**.
2. Wählen Sie das/die Modul/e aus und berühren Sie **REINIGEN (CLEAN)**.
3. Befeuchten Sie ein fusenfreies Wischtuch mit einer 1:10-Lösung einer haushaltsüblichen Chlorbleiche. Wischen Sie den Kolben und das gesamte Innere des Kartuschenfachs 3-mal mit verdünnter Chlorbleiche ab und lassen Sie die Chlorbleiche dabei jeweils 2 Minuten einwirken.
4. Befeuchten Sie ein fusenfreies Wischtuch mit 70%igem Ethanol oder denaturiertem Ethanol. Wischen Sie den Kolben und das gesamte Kartuschenfach mit der Ethanollösung ab, um Bleichereste zu entfernen.
5. Berühren Sie die Schaltfläche zum Hochfahren des Kolbens und berühren Sie dann **ABGESCHLOSSEN (COMPLETE)**.

Assay-Definitionsdateien (ADF) importieren (falls zutreffend)

Importieren Sie die ADFs von der mitgelieferten CD. Einige können von der Cepheid-Website heruntergeladen werden.

1. Laden Sie die ADF auf Ihren Touchscreen herunter.
2. Berühren Sie **ADMIN** und dann **ASSAYS VERWALTEN (MANAGE ASSAYS)**.
3. Berühren Sie **ASSAY IMPORTIEREN (IMPORT ASSAY)**.
4. Navigieren Sie zur ADF-Datei. Berühren Sie **Öffnen (Open)**.

IMPORT ASSAY

Archivieren und entfernen

Frequenz: Archivieren und entfernen Sie Tests nach Bedarf gemäß Ihrem monatlichen Wartungsplan.

1. Berühren Sie die Registerkarte **ADMIN**.
2. Berühren Sie **TESTS ARCHIVIEREN (ARCHIVE TESTS)**.
3. Berühren Sie **Alle auswählen (Select All)** oder wählen Sie einzelne Tests aus, die archiviert oder entfernt werden sollen.
Optional:
Wählen Sie bei Bedarf **Ausgewählte Tests nach der Archivierung aus der Liste entfernen (Purge Selected Tests from List after Archiving)**.
Nutzen Sie die Option **IDs maskieren (Cloak IDs)**, um sensible Patienteninformationen zu verbergen.
4. Berühren Sie **ARCHIVIEREN (ARCHIVE)**, um die Dateien an einem Speicherort zu archivieren.

Ausführliche Informationen finden Sie im Benutzerhandbuch für das GeneXpert-System mit Touchscreen oder in der Assay-Gebrauchsanweisung. Eine übersetzte Version dieser Anleitung können Sie von der mitgelieferten CD herunterladen.

Technische Unterstützung

Halten Sie folgende Informationen bereit, wenn Sie den technischen Kundendienst von Cepheid kontaktieren:

- Produktname
- Kartuschen- und Reagenzienchargennummer
- Seriennummer des Systems
- Fehlermeldungen
- Softwareversion

Sie können auch online ein Support-Ticket eröffnen: <https://www.cephheid.com/support>.

USA

Telefon: +1 888 838 3222

techsupport@cephheid.com

Frankreich

Telefon: +33 563 825 319

support@cephheid.com



Kurzanleitung

GeneXpert®-System mit Touchscreen



302-5482-DE Rev. A March 2022

CORPORATE HEADQUARTERS

904 Caribbean Drive
Sunnyvale, CA 94089 USA

TOLL FREE +1.888.336.2743

PHONE +1.408.541.4191

FAX +1.408.541.4192

EUROPEAN HEADQUARTERS

Vira Soleih
81470 Maurens-Scopont France

PHONE +33.563.82.53.00

FAX +33.563.82.53.01

EMAIL cepheid@cephheid.com

www.Cepheidinternational.com

© 2022 Cepheid

1

Auspacken, aufstellen und anschließen

Stellen Sie das Instrument auf eine flache, ebene, stabile Unterlage.
 ⚠ Stellen Sie nicht mehrere Instrumente nahe beieinander auf und halten Sie Abstand zu Lüftungsschächten. Halten Sie einen Abstand von mindestens 5 cm (2 Zoll) ein.

1. Schließen Sie die Netzkabel (1, 2 und 4) an.
2. Drehen Sie den silbernen Stecker vorsichtig im Uhrzeigersinn, um das Netzkabel anzuschließen.
3. Schließen Sie das blaue Netzkabel (3) am Instrument an und stecken Sie das andere Ende in den Netzwerkanschluss („Network“) des Touchscreens.
4. Schalten Sie das GeneXpert-Instrument ein.
5. Schalten Sie den Touchscreen ein.

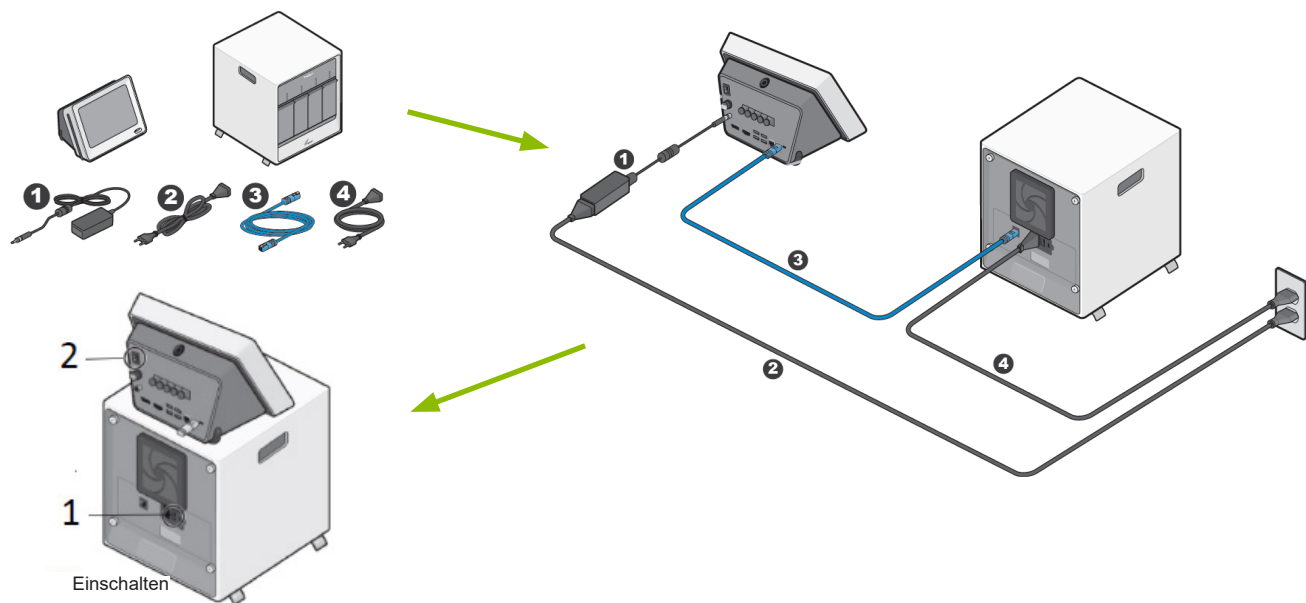

2

Anmelden und Gerät umbenennen

1. Wischen Sie auf dem Windows-Bildschirm nach oben und geben Sie das Standardkennwort ein: **cphd**.
2. Die Cepheid-Betriebssystemsoftware wird gestartet und fordert zur Erledigung von Aufgaben im Bereich der Datenverwaltung auf. Berühren Sie **Nein (No)**.
3. Berühren Sie **ADMIN** und dann **Allgemeine Einstellungen (General Settings)**.
4. Berühren Sie **Bearbeiten (Edit)** und benennen Sie das System um. (Name des Standorts und Seriennummer empfohlen.)
5. Wählen Sie **Mit Einrichtungs-ID anmelden (Login with Institutional ID)**, um das Scannen der ID zu aktivieren.

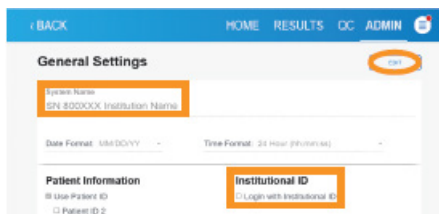

3

Admin und einfache Benutzer hinzufügen

So fügen Sie Benutzer lokal hinzu:

1. Berühren Sie **ADMIN** und dann **BENUTZER (USERS)**.
2. Berühren Sie **Benutzer hinzufügen (Add User)**.



So fügen Sie Benutzer im Daten-Management-System hinzu:

Siehe Benutzerhandbuch.

4

QK-Sperreinstellungen festlegen

1. Berühren Sie **ADMIN** und dann **QK-SPERREINSTELLUNGEN (QC LOCKOUT SETTINGS)**.
2. Konfigurieren Sie die QK-Sperreinstellungen gemäß den Anforderungen Ihrer Einrichtung.
3. Berühren Sie **Bestätigen (Confirm)**.



6

Cepheid-Betriebssystem beenden/bei Windows anmelden

Beenden Sie die Cepheid-Betriebssystemsoftware.
 1. Berühren Sie **Benutzermenü (User Menu) > Beenden (Exit)**.

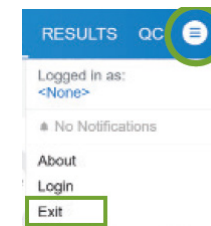

8

Verbindung zum Netzwerk herstellen

Zwei Optionen für die Verbindung mit dem Intranet Ihrer Einrichtung:

WLAN

1. Stecken Sie den mitgelieferten WLAN-Adapter in einen USB-Anschluss auf der Rückseite des Touchscreens.
2. Wählen Sie ein WLAN-Signal aus. Installieren Sie bei Bedarf einen Treiber.

Ethernet

1. Stecken Sie ein Ethernet-Kabel in den Netzwerkanschluss (Network) auf der Rückseite des Touchscreens.

5

Installationsqualifikationsbericht

1. Sobald die Installation abgeschlossen ist, berühren Sie **ADMIN** und dann **BERICHTE (REPORTS)**.
2. Berühren Sie **INSTALLATIONSQUALIFIKATION (INSTALLATION QUALIFICATION)**, um einen Testbericht zu erstellen, zu unterschreiben und zu speichern.



7

Datum, Uhrzeit und Sprache festlegen (falls zutreffend)

1. Berühren und halten Sie das Start-Symbol von Windows und wählen Sie **Einstellungen (Settings)**.
2. Berühren Sie **Zeit und Sprache (Time & Language)**.
3. Berühren Sie **Sprache (Language)** und dann **Sprache hinzufügen (Add a Language)**.
4. Wählen Sie **Sprache (Language)** und berühren Sie dann **Installieren (Install)**.
5. Wählen Sie **Datum und Uhrzeit (Date & Time)**.
6. Wählen Sie Ihre Zeitzone.
7. Starten Sie den Touchscreen neu.

