

## Créer un test

Sur l'écran ACCUEIL (HOME), appuyez sur **NOUVEAU TEST (NEW TEST)**. Suivez les invites pour saisir les informations du test et chargez la cartouche.

NEW TEST

## Afficher les résultats et les rapports

1. Appuyez sur l'onglet **RÉSULTATS (RESULTS)**.
2. Sélectionnez les tests à visualiser.
3. Appuyez sur **RAPPORT (REPORT)** pour visualiser un test.
4. Appuyez sur **Enregistrer (Save)** pour enregistrer un rapport.
5. Appuyez sur **Imprimer (Print)** pour imprimer un rapport.

REPORT

## Arrêter le système

REMARQUE : Redémarrer le système selon les besoins ou conformément au calendrier de maintenance hebdomadaire. Veiller à ce qu'aucun test ne soit en cours pendant cette tâche.

1. Appuyez sur le menu Démarrer (Start) de Windows puis sur l'icône Alimentation (Power) et sélectionnez **Arrêter (Shut Down)**.
2. Patientez environ 10 secondes, le temps que Microsoft Windows s'arrête, puis appuyez sur l'interrupteur d'alimentation à l'arrière de l'écran tactile.
3. Appuyez sur l'interrupteur d'alimentation à l'arrière de l'instrument GeneXpert.

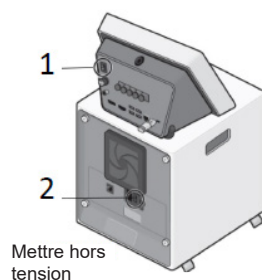

## Nettoyer les tiges de piston et les socles

Fréquence : Réunion  
Consultez le manuel d'utilisation pour obtenir des instructions détaillées.

1. Appuyez sur **ADMIN > Instrument > Maintenance de la tige de piston (Plunger Rod Maintenance)**.
2. Sélectionnez le ou les modules, appuyez sur **NETTOYER (CLEAN)**.
3. Humidifier une lingette non pelucheuse avec une solution d'eau de Javel ménagère à base de chlore diluée au 1:10. Essuyer la tige de piston et l'intégralité de l'intérieur du socle de cartouche avec de l'eau de Javel diluée 3 fois en laissant l'eau de Javel au contact pendant 2 minutes à chaque fois.
4. Humidifier une lingette non pelucheuse avec de l'éthanol ou de l'éthanol dénaturé à 70 %. Essuyer la tige de piston et l'intégralité du socle de cartouche avec une solution d'éthanol pour éliminer les résidus d'eau de Javel.
5. Déplacer le piston vers le haut, et appuyer sur **TERMINÉ (COMPLETE)**.

## Importer les fichiers de définition du test (le cas échéant)

Importez les ADF à partir du CD inclus. Certains peuvent être téléchargés à partir du site Web de Cepheid.

1. Téléchargez l'ADF sur l'écran tactile.
2. Appuyez sur **ADMIN**, puis sur **GÉRER LES TESTS (MANAGE ASSAYS)**.
3. Appuyez sur **IMPORTER UN TEST (IMPORT ASSAY)**.
4. Parcourez jusqu'au fichier ADF. Appuyez sur **Ouvrir (Open)**.

IMPORT ASSAY

## Archiver et supprimer

Fréquence : Archivez et supprimez selon les besoins conformément au calendrier de maintenance mensuelle.

1. Appuyez sur l'onglet **ADMIN**.
2. Appuyez sur **ARCHIVER LES TESTS (ARCHIVE TESTS)**.
3. Appuyez sur **Tout sélectionner (Select All)** ou sélectionnez des tests individuels à archiver ou à supprimer.  
Facultatif :  
Sélectionnez **Supprimer les tests sélectionnés de la liste après l'archivage (Purge Selected Tests from List after Archiving)** si nécessaire.  
**Masquer les n° Id (Cloak IDs)** pour masquer les informations sensibles de patient.
4. Appuyez sur **ARCHIVER (ARCHIVE)** pour archiver les fichiers vers un emplacement de stockage.

Consulter le manuel d'utilisation du système GeneXpert avec écran tactile ou la notice d'utilisation du test pour des informations détaillées concernant l'utilisation.

Pour obtenir une version traduite de ce guide, téléchargez à partir du CD inclus.

## Support technique

Avant de contacter le service du support technique de Cepheid, recueillir :

- nom du produit
- numéro de lot de la cartouche et du réactif
- numéro de série du système
- messages d'erreur
- version du logiciel.

Ouvrez un ticket auprès du support en ligne à <https://www.cepheid.com/support>.

### États-Unis

Téléphone : +1 888 838 3222  
techsupport@cepheid.com

### France

Téléphone : +33.563.825.319  
support@cepheideurope.com



# Systeme GeneXpert® avec écran tactile



302-5482-FR Rev. A Mars 2022

1

## Déballer, mettre en place et connecter

Placez l'instrument sur une surface plane et stable.

⚠ Évitez de placer plusieurs instruments à proximité les uns des autres ou à proximité d'une ventilation. Prévoyez un dégagement minimum de 5 cm (2 pouces).

1. Connectez les câbles d'alimentation (1, 2 et 4).
2. Tournez avec précaution le connecteur argenté dans le sens des aiguilles d'une montre pour fixer le cordon d'alimentation.
3. Connectez le câble réseau bleu (3) de l'instrument au port « Réseau » sur l'écran tactile.
4. Mettre l'instrument GeneXpert sous tension.
5. Mettez l'écran tactile sous tension.

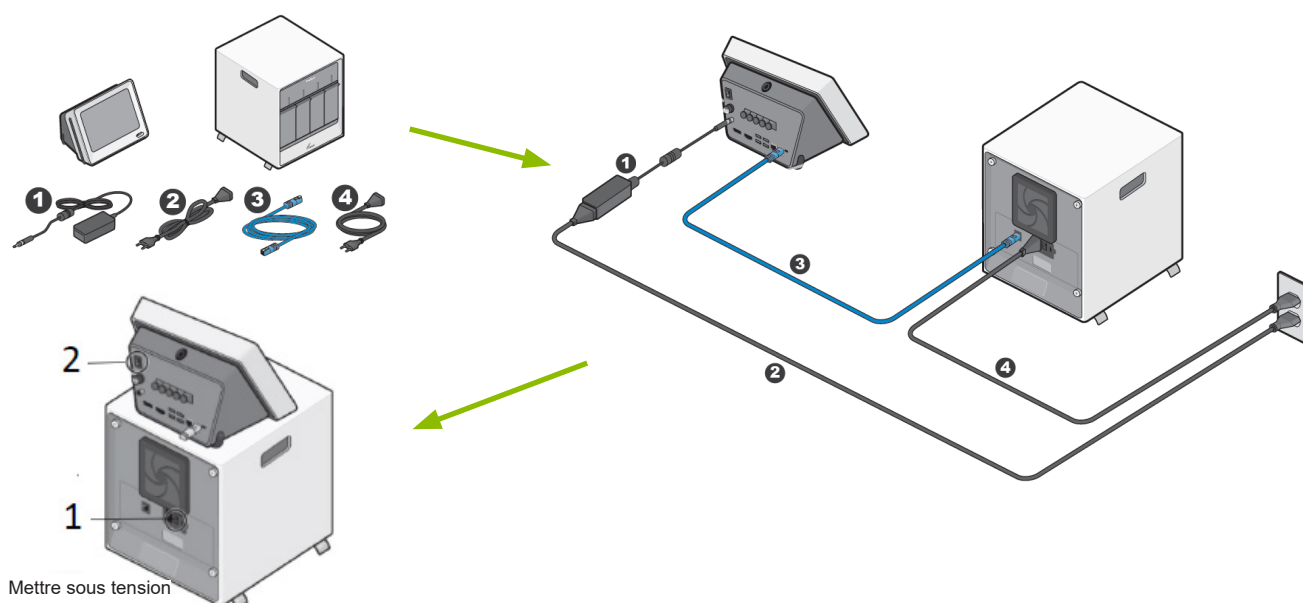

Mettre sous tension

2

## Se connecter et renommer le dispositif

1. Balayez vers le haut sur l'écran Windows et saisissez le mot de passe par défaut **cphd**.
2. Le logiciel Cepheid OS est lancé et demande la réalisation de tâches de gestion de la base de données. Appuyez sur **Non (No)**.
3. Appuyez sur **ADMIN**, puis sur **Paramètres généraux (General Settings)**.
4. Appuyez sur **Modifier (Edit)** et renommez le système. (Nom du site et Numéro de série recommandés.)
5. Sélectionnez **Connexion avec l'identifiant de l'établissement (Login with Institutional ID)** pour activer la lecture de l'identifiant.

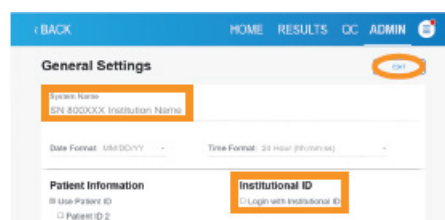

1 | Système GeneXpert® avec écran tactile

3

## Ajouter des administrateurs et des utilisateurs de base

### Pour ajouter localement :

1. Appuyez sur **ADMIN**, puis sur **UTILISATEURS (USERS)**.
2. Appuyez sur **Ajouter un utilisateur (Add User)**.
3. Définissez un utilisateur administrateur.
4. Cliquez sur **Confirmer (Confirm)**.
5. Cliquez sur **Ajouter utilisateur (Add User)** plusieurs fois pour en ajouter plus.



### Pour ajouter des utilisateurs au système de gestion des données :

Reportez-vous au manuel d'utilisation.

4

## Définition des paramètres de verrouillage du CQ

1. Appuyez sur **ADMIN**, puis sur **PARAMÈTRES DE VERROUILLAGE CQ (QC LOCKOUT SETTINGS)**.
2. Configurez les paramètres de verrouillage CQ conformément aux exigences de l'établissement.
3. Appuyez sur **Confirmer (Confirm)**.

QC LOCKOUT SETTINGS

6

## Quitter Cepheid OS/ Se connecter à Windows

1. Quittez le logiciel Cepheid OS.
2. Appuyez sur **Menu utilisateur (User Menu) > Quitter (Exit)**.

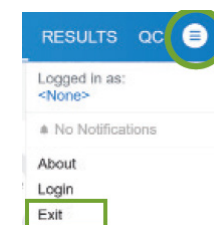

8

## Se connecter au réseau

Deux options de connexion à l'intranet de l'établissement sont disponibles :

### Wi-Fi

1. Insérez l'adaptateur Wi-Fi inclus dans un port USB à l'arrière de l'écran tactile.
2. Sélectionnez un signal Wi-Fi. Installez le pilote si nécessaire.

### Ethernet

1. Insérez un câble Ethernet dans le port Réseau à l'arrière de l'écran tactile.

5

## Rapport de qualification d'installation

1. Une fois l'installation terminée, appuyez sur **ADMIN**, puis sur **RAPPORTS (REPORTS)**.
2. Appuyez sur **QUALIFICATION DE L'INSTALLATION (INSTALLATION QUALIFICATION)** pour générer, signer et enregistrer un rapport.

REPORTS

7

## Régler la date, l'heure et la langue (le cas échéant)

1. Appuyez et maintenez le doigt sur l'icône Windows Démarrer (Start) et sélectionnez **Paramètres (Settings)**.
2. Appuyez sur **Heure et langue (Time & Language)**.
3. Appuyez sur **Langue (Language)**, puis sur **Ajouter une langue (Add a Language)**.
4. Sélectionnez la **langue** et appuyez sur **Installer (Install)**.
5. Sélectionnez **Date et heure (Date & Time)**.
6. Sélectionnez le fuseau horaire.
7. Redémarrez l'écran tactile.

